

TUTTI I PROFILI SONO REALIZZATI IN ALLUMINIO VERNICIATO A POLVERI POLIESTERE LEGA 6060 STATO T5 o T6 CON UNO SPESSORE VARIABILE TRA 1,5 - 2 mm. OVE NON DIVERSAMENTE INDICATO (scala 1:2)

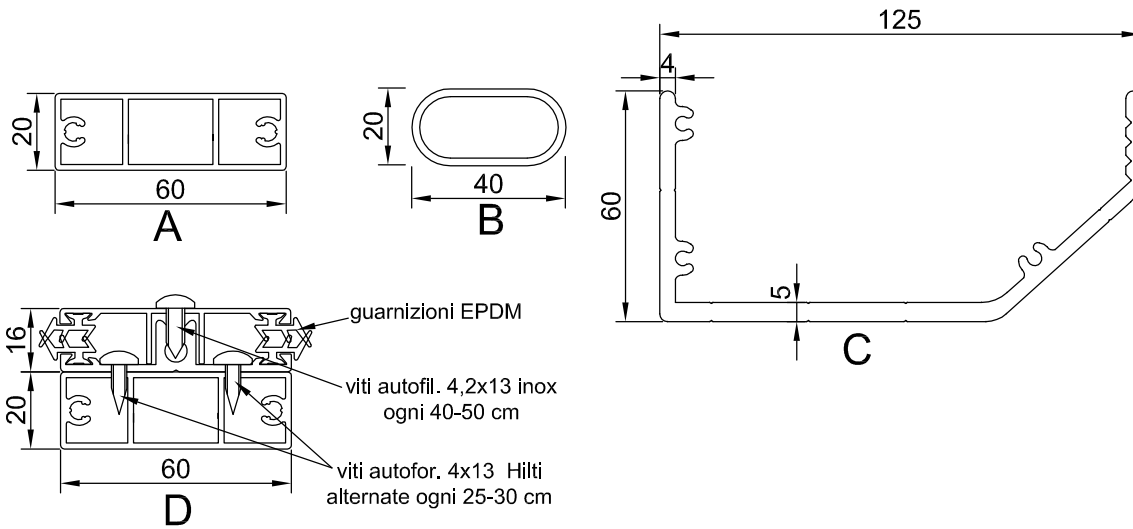

CODICE	S cm	L max cm	Area mq	H cm	h cm
TT060	60	250	1,50	min. 1/5 L max 1/2 L	21
TT070	70		1,75		25
TT080	80		2,00		29
TT090	90		2,25		33
TT100	100		2,50		37
TT110	110		2,75		40
TT120	120		3,00		44
TT130	130		3,25		47
TT140	140		3,50		51
TT150	150		3,75		55

CODICE **TTxxx** DATA 24/04/12
 PROFILI ALLUMINIO ESTRUSO ALLUMINIO 6060 STATO T5 o T6
 SCALA --- LASTRE DI COPERTURA POLICARBONATO COMPATTO SPESS. 4 mm.

DESCRIZIONE **PENS. TUNNEL TIRANTE S 60-150** GUARNIZIONI EPDM
 DISEGNATO APPROVATO

REV.	DESCRIZIONE REVISIONE	DATA
06	----	----
05	----	----
04	----	----
03	----	----
02	----	----
01	----	----
00	PRIMA EMISSIONE DEL DISEGNO	24/04/12

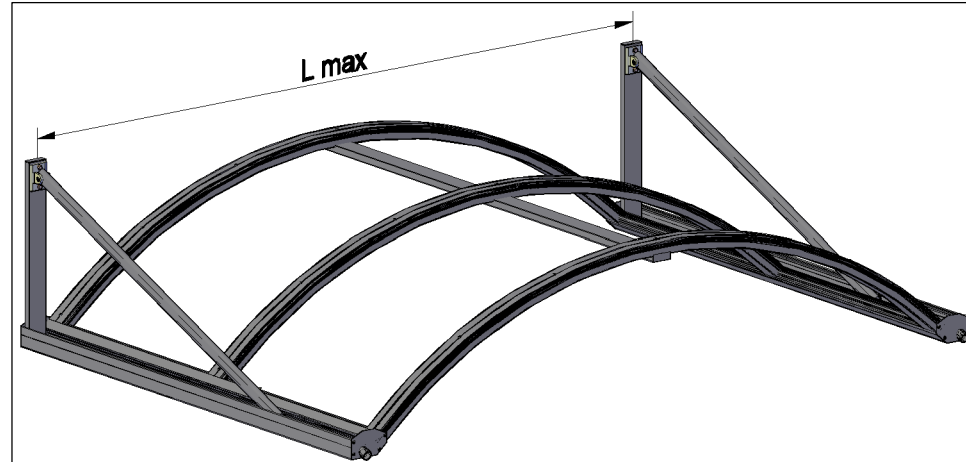
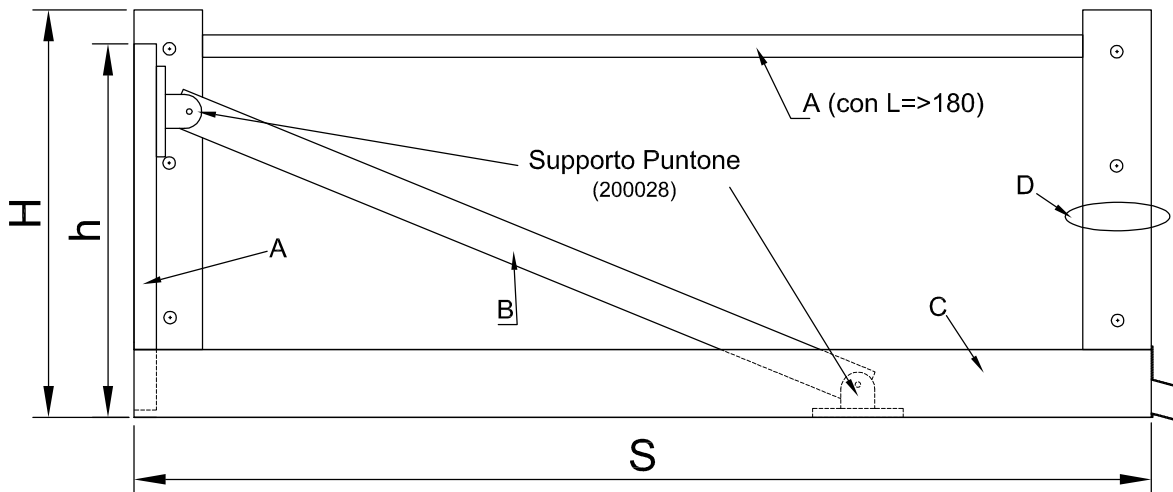

CODICE	S cm	L max cm	Area mq	H cm	h cm
TT160	160	250	4,00	min. 1/5 L max 1/2 L	58
TT170	170		4,25		62
TT180	180		4,50		66
TT190	190		4,75		69
TT200	200		5,00		73

TUTTI I PROFILI SONO REALIZZATI IN ALLUMINIO VERNICIATO A POLVERI POLIESTERE LEGA 6060 STATO T5 o T6 CON UNO SPESSORE VARIABILE TRA 1,5 - 2 mm. OVE NON DIVERSAMENTE INDICATO (scala 1:2)

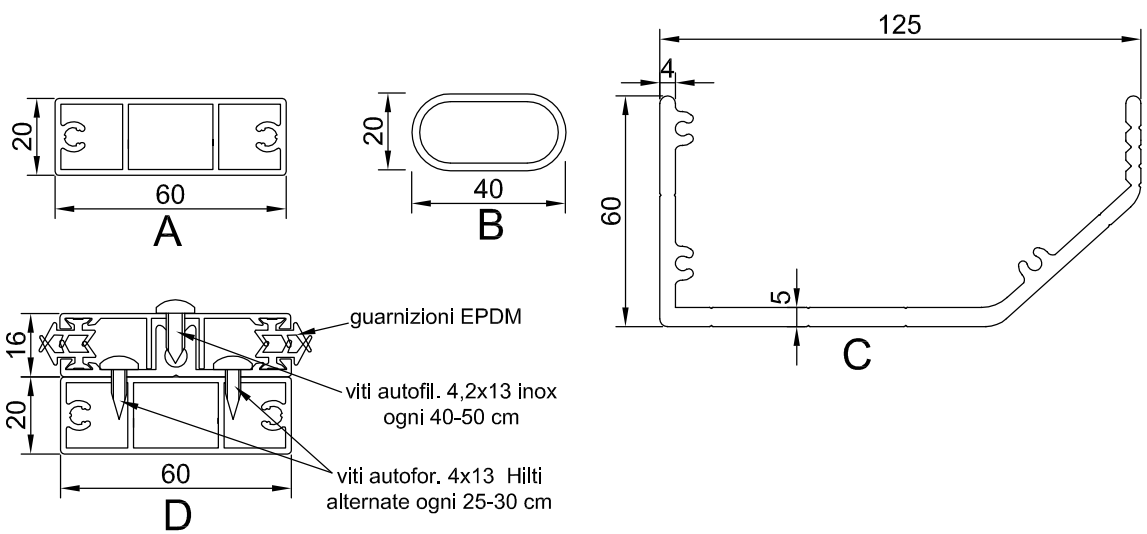

CODICE	TTxxx	DATA	24/04/12	PROFILI ALLUMINIO	ESTRUSO ALLUMINIO 6060 STATO T5 o T6
DESCRIZIONE	PENS. TUNNEL TIRANTE S 160-200	SCALA	---	LASTRE DI COPERTURA	POLICARBONATO COMPATTO SPESS. 4 mm.
REV.	DESCRIZIONE REVISIONE	DATA	---	GUARNIZIONI	EPDM
06	----	----	----	DISEGNATO	APPROVATO
05	----	----	----	 VIA SCHIAVONIA 76 - 31022 PREGANZIOL (TV) 0422 - 331577 - WWW.TECHIN.IT - INFO@TECHIN.IT	
04	----	----	----		
03	----	----	----		
02	----	----	----		
01	----	----	----		
00	PRIMA EMISSIONE DEL DISEGNO	24/04/12	----		